

Потенциал развития архитектурного городского контекста при формировании транзитных пространств университетских комплексов.

И.В. Китаева, Н.М. Евтушенко-Мулукаева, А.В. Скопинцев

Южный федеральный университет, Ростов-на-Дону

Аннотация: Рассматривается возможность архитектурно-пространственной организации серии городских интерьеров, располагающихся на пути сообщения между зданиями и факультетами университетских комплексов «интегрированного» и «распределенного» типа. Формируются требования к подобным транзитным пространствам. Предлагаются варианты сценария организации подобных пространств, представляющего собой алгоритм пространственного формирования последовательных функциональных зон и сознания студента на протяжении процесса передвижения и обучения. В качестве структурной единицы функциональных зон предлагаются «архитектурно-средовые модули», включающие различные варианты оборудования и малые архитектурные формы - как средства организации пространственных сценариев. Разработана типология подобных модулей для различных транзитных зон и типов городских пространств. Подобный подход позволяет сформировать и поддержать бренд университета как единого коммуникационного пространства.

Ключевые слова: университетский комплекс, транзитные городские пространства, сценарный подход, функционально-тематические зоны, архитектурно-средовые модули.

Городская территория любого университета является важной составляющей образовательной среды, зачастую выполняя роль «бренда» вуза и специфического корпоративного пространства, объединяющего студентов университета в единое целое [1]. Однако не все российские университеты обладают таким ценным городским архитектурно-средовым ресурсом.

Согласно классификации, предложенной К. Холгером, городские университетские комплексы с позиции градостроительного размещения можно условно разделить на несколько видов: 1) городские распределенные комплексы; 2) городские интегрированные комплексы; 3) пригородные (загородные) локальные комплексы (кампусы)» [2]. Университетские комплексы «распределенного типа» преобладают в Российской Федерации [3]. Такие вузы, как правило, имеют сложную архитектурно - пространственную организацию с распределенными в различных районах

города зданиями и факультетами, что требует от студентов перемещения между учебными корпусами, библиотеками, общежитиями и т.д.

Подобная коммуникативная среда является неотъемлемой частью ежедневного времяпрепровождения студентов, зачастую длительного. Но если открытые пространства, находящиеся на территории «локальных» университетских комплексов (кампусов), постоянно развиваются как единая среда, то потенциал городских пространств между «интегрированными» и «распределенными» университетскими корпусами остается нереализованным. Это серии городских интерьеров, располагающиеся по пути следования и примыкающие к маршруту; «пешеходному» – если тип университетского комплекса интегрированный или «пешеходно-транспортному» - если тип комплекса распределенный.

Анализ теоретической базы показывает значимость подобных «транзитных пространств», несущих, по словам Т.Ф. Волковой, «смысловую нагрузку» и обладающих различными архитектурно-средовыми характеристиками, влияющими на поведенческие реакции человека, попадающего в эти пространства [4]. Подобный эффект оказывают функциональное содержание и конфигурация городских пространств [5, 6]; а также архитектурная составляющая, которая обеспечивает устойчивость границ городского интерьера [7, 8]. К.С. Фильченков исследует в своих трудах границы для системы транзитных пространств, их связь с городской средой и особенности формообразования [9]. При этом «транзит» понимается как система последовательных пространств, представляющих собой часть общей средовой структуры [10]. М.В. Пучков рассматривает потенциал развития различных типов городских университетских комплексов с точки зрения их пространственной организации и взаимодействия с городом [3]. Ю.В. Моторина и Н.А. Москвин в своей работе на примере существующих университетских городков описывают роль ландшафта как основы,

связующего элемента между человеком и архитектурными ансамблем, рассматривая городскую среду как визитную карточку университета [11].

В то же время роль транзитных городских пространств в формировании новой коммуникационной среды университетских комплексов еще не рассматривалась и не изучалась. Целью данного исследования выступает выявление средств и способов организации транзитных городских пространств для «интегрированных» и «распределенных» университетских комплексов и разработка типологии данных пространств с учетом различных сценариев и функциональных нагрузок.

В качестве методической базы исследования выступает сложившийся в методологии архитектурно-средового проектирования «сценарный подход» к организации линейной системы городских интерьеров, где одной из главных особенностей является «...восприятие, основанное на последовательном сложении ряда картин, возникающих при движении по единой оси, продиктованной геометрией пространства...» [12]. Данный «сценарный подход» развивает А.В. Крашенинников, который предложил выделить несколько масштабных уровней городских пространств: «микро-пространства», «мезо-пространства» и «макро-пространства», а также сформулировал девять типов базовых моделей микро-пространств, позволяющих прогнозировать методом сценарного проектирования оптимальное развитие тех или иных видов и фрагментов городских интерьеров [13].

Опираясь на данный подход, можно представить серию транзитных пространств между объектами университетского комплекса как своеобразный сценарный маршрут, в котором пространство перестает быть только транзитным и «обрастает» точками притяжения или «маркерами» по пути перемещения, что представлено на рис. 1

В основу «сценария» перемещения между объектами университетского комплекса могут быть положены процессы студенческой жизни, которые возможно интегрировать в город: информационные, коммуникативные, познавательные, рекреационные, творческие (функции самовыражения) и другие.



Рис.1. – Превращение транзитного пространства в сценарное пространство с включением «точек притяжения» и «маркеров» – как элементов маршрута

Данные функциональные процессы формируют содержание общего «интегрального сценария» маршрута движения и могут включать следующие «функционально-тематические зоны»:

ЗИ - «зоны экспозиции и информации» (мини-выставки и экспозиции о жизни университета, событиях студенческой жизни, размещение рекламы);

ЗК - «зоны коммуникации» (зоны межличностной коммуникации, коммуникации в малой группе, общественной коммуникации);

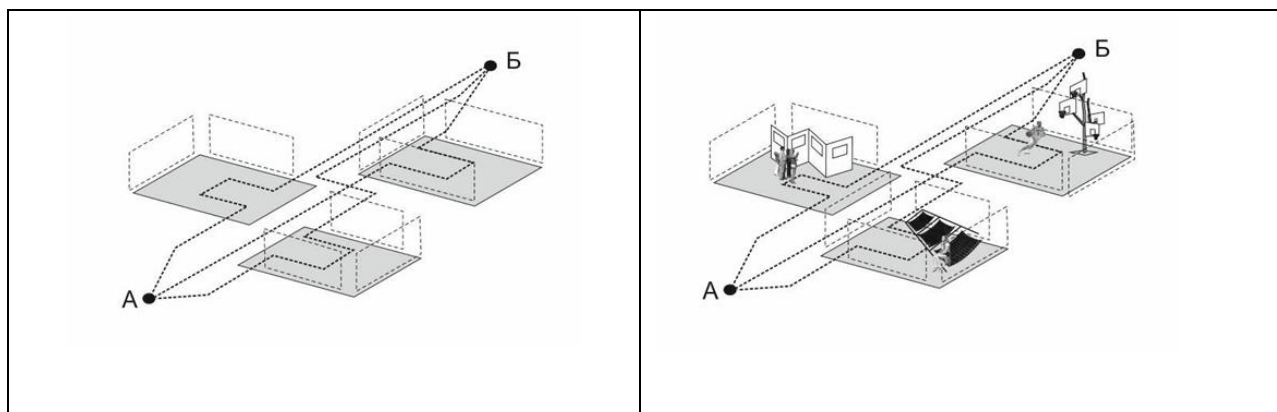
ЗП - «зоны познания» (креативные пространства, образовательные зоны, зоны удивления);

ЗР – «зоны рекреации» (отдых, досуг, зоны размышления);

ЗС – «спортивные зоны» (площадки с тренажерами, спортивные модули);

ЗД – «зоны детства» (островки памяти, «духи» места, связи поколений);

ЗСВ – «зоны самовыражения» (зоны индивидуального или коллективного самовыражения, творчества, досуга).

Необходимость создания таких зон и «точек притяжения» для студенчества в контексте городской среды очевидна. Эти зоны позволят не только реализовывать определенный функциональный потенциал городских пространств, но и стать «эмоциональными островками», локациями, которые станут «своим местом», чем-то родным и значимым в городе для молодежи, университета.

При формировании «интегрального сценария» (ИС) необходимо учитывать возможные варианты длины и конфигурации маршрутов перемещения, характер и разновидности транзитных городских пространств: площадей, улиц, дворовых территорий, скверов, и т.д. В связи с этим возможно различное расположение и чередование функционально-тематических зон:

А. «Последовательный сценарий»: $ИС = ЗИ + ЗК + ЗП + ЗР + ЗС$;

Б. «Метро-ритмичный сценарий» с разделением зон рекреациями:
 $ИС = (ЗИ - ЗР) + (ЗК - ЗР) + (ЗП - ЗР) + (ЗС - ЗР)$;

В. «Кластерный сценарий» с группировкой близких по функции тематических зон: $ИС = (ЗИ - ЗК - ЗП) + (ЗР - ЗД - ЗСВ) + (\dots\dots\dots)$.

В каждом варианте сценария функционально-тематическую зону наполняет оборудование, помогающее реализовать потенциал того или иного фрагмента городской среды в контексте общей концепции пути. Это могут быть монофункциональные и полифункциональные пространства, также как выбор зон может быть «одновекторным», либо представлять собой различные комбинации зон пребывания, что позволяет разнообразить сферы интересов и возникающие коммуникации.

Предлагаются *требования*, предъявляемые к архитектурно-средовой организации «функционально-тематических зон»:

А) Адаптивность оборудования тематических зон к контексту при выборе локаций;

Б) Концептуальность - наличие «яркой», авторской концепции в организации каждой тематической зоны;

В) Мобильность: возможность быстрой сборки, разборки и смены локаций;

Г) Гибкость конфигурации: возможность подстраиваться под размеры и форму городских пространств;

Д) Способность к трансформации пространства тематических зон и наполняющего их оборудования в контексте требований динамично развивающейся ткани города и еще более активной динамики студенческой жизни.

Для функционального наполнения каждой «тематической зоны» могут быть использованы «структурные единицы» – «*архитектурно-средовые модули*» - как средства организации пространственных сценариев. По способу реализации и архитектурному облику они могут быть как временные, так и постоянные, мобильные и стационарные, пассивно-созерцательного или интерактивного характера. В состав «архитектурно-средового модуля» могут входить: 1) горизонтальное основание – участок городского пространства; 2) павильонная или малая архитектурная форма (МАФ); 3) тематическое или специальное оборудование среды; 4) природная форма.

Предлагаются следующие «*типологические группы*» архитектурно-средовых модулей в соответствии с «функционально-тематическими» зонами транзитных пространств:

Зоны экспозиции и информации (ЗИ) могут быть сформированы различными типами «архитектурно-средовых модулей», представленных на рис. 2, включающими разновидности экспозиционных пространств, МАФ и

выставочного оборудования, которые являются частью интерактивного экспозиционного процесса. Основная функция «экспозиционных зон» - популяризация бренда университета, поддержание в сознании студентов их сопричастности с жизнью вуза, факультета; вовлечение их в общественную жизнь и мероприятия факультета.

Каждый из этих типов оборудования может быть представлен достаточно многогранно и иметь несколько вариантов конфигурации. При этом главным требованием является устойчивость к погодным условиям, антивандальность, простота сборки, экологичность материалов (см. рис. 2).



Рис.2. - Типы архитектурно-средовых модулей как средства организации «Зоны экспозиции и информации» (ЗИ).

Зоны размышления формируются «архитектурно-средовыми модулями», располагающими к следующим пространственным ощущениям и функциональным процессам: уединение, созерцание, отражение, наблюдение, постижение, преодоление, осмысление (рис. 3).

Оборудование таких модулей должно обеспечивать возможность уединения как за счет своего формообразования с включением камерных

пространств, так и за счет расположения с возможностью созерцания зеленых структур, водной глади, природного ландшафта, игры света.

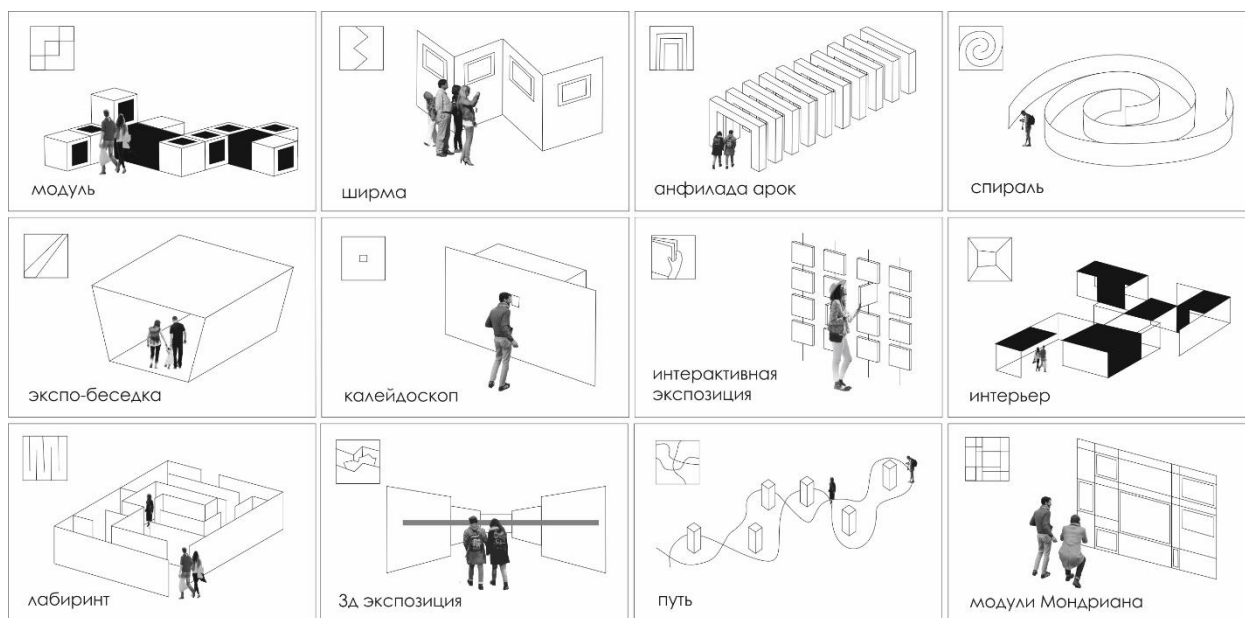
Типы подобных архитектурно-средовых модулей приведены на рис. 3.



Рис. 3. - Типы «архитектурно-средовых модулей» для «Зоны размышления» (ЗР).

Спортивные зоны формируются «архитектурно-средовыми модулями», различными по площади и условиям расположения (см. рис. 4).

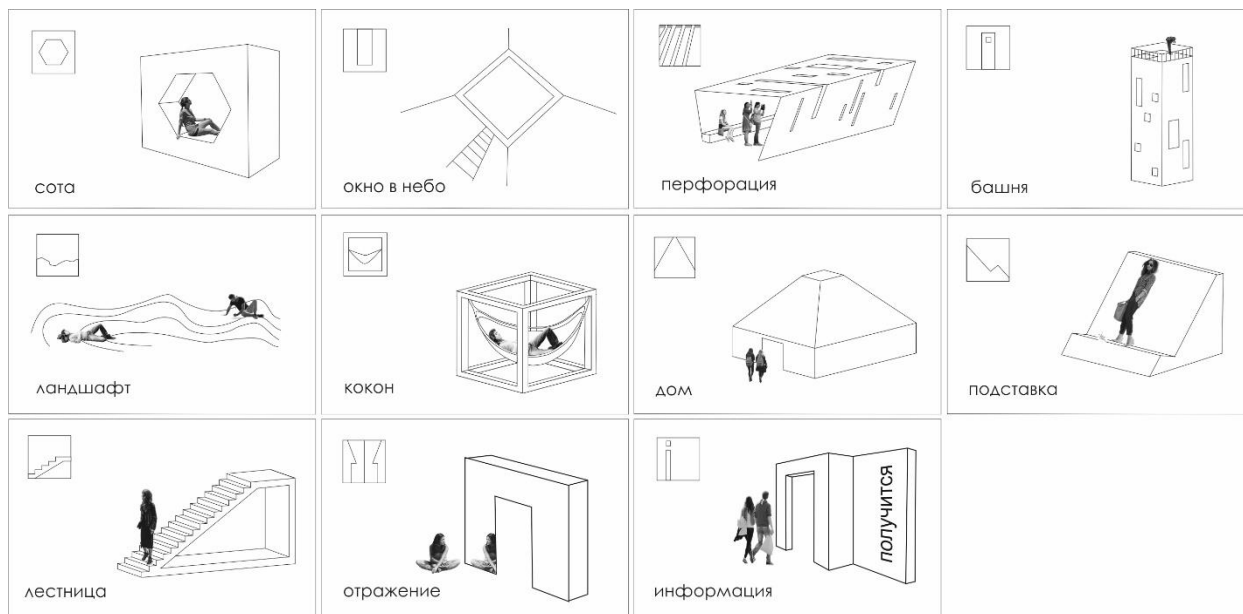

Рис. 4 – Типологическая группа архитектурно-средовых модулей для «спортивных зон» (ЗС).

Данные модули включают уличные тренажеры, баскетбольные установки, паркур-тренинги или специальные объемы для упражнений. Они могут являться как частью общего более широкого по функциональному как фрагменты городской среды на пути студенческого перемещения, которые подлежат благоустройству и будут совершенно разными по площади (рис. 4).

Одной из важных составляющих при формировании новых связей и транзитных пространств являются **зоны коммуникаций (ЗК)**. Основная функция включенных в их состав архитектурно-средовых модулей - «коммуникация» – общение людей: обмен идеями, мыслями, намерениями, чувствами, информацией (см. рис. 5). Оборудование и наполнение архитектурно-средовых модулей обеспечивают максимальное «общение» - как основной способ передачи информации между людьми.



Рис. 5. – Предлагаемые типы архитектурно-средовых модулей для «зоны коммуникаций» (ЗК).

В предлагаемых «зонах коммуникации» и различных типах архитектурно-средовых модулей для студентов происходит взаимный обмен интересами, чувствами, деятельностью, в них также самоопределяется и формируется человек, обнаруживая свои индивидуальные особенности (рис. 5). Модули и сценарий их использования обеспечивают оптимальные

условия для коммуникативного процесса: коммуникация-отдых, коммуникация-работа, коммуникация-знакомство, коммуникация-дискуссия, коммуникация-творчество. Некоторые формы оборудования позволяют организовать камерный характер коммуникации, другие, наоборот, за счет максимальной открытости способствуют заведению новых знакомств и расширению круга контактов.

Зоны образования – те самые пространства, которые максимально связаны с вузом, его конкретной спецификой, возможности отражения этой специфики в городских пространствах. Как за счет инфильтрации учебных процессов в городскую среду (открытые лекции, самостоятельная работа) и использовании соответствующего оборудования, так и отражения дизайн-кода вуза на предметном наполнении фрагмента городской среды. Примеры оборудования и типы архитектурно-средовых модулей для «зон образования» (ЗО) представлены на рис.6.

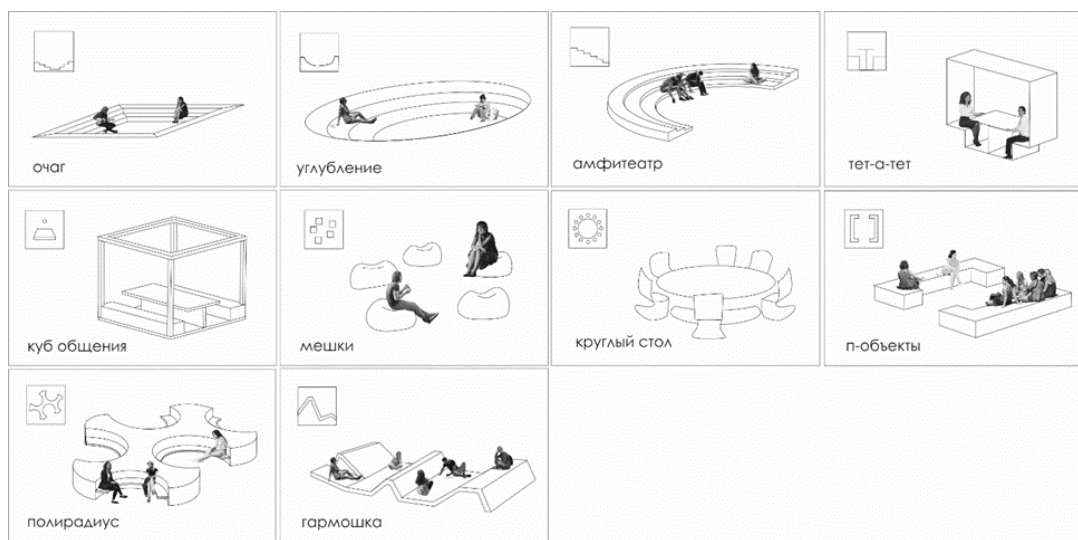

Рис. 6. – Пример типологической группы архитектурно-средовых модулей для «зоны образования» (ЗО)

«Зоны детства» (ЗД) - одна из необычных форм пребывания студенческого социума, но имеющая большой потенциал к аккумуляции, как студенчества, так и горожан. Все «родом из детства», и подобные точки

притяжения с оборудованием архитектурно-средовых модулей, адаптированным для взрослых, может ввергать взрослого человека в спектр эмоций и пространственных ощущений, настолько отличных от его ежедневной рутины и суеты, что не могут не привлекать (рис. 7).

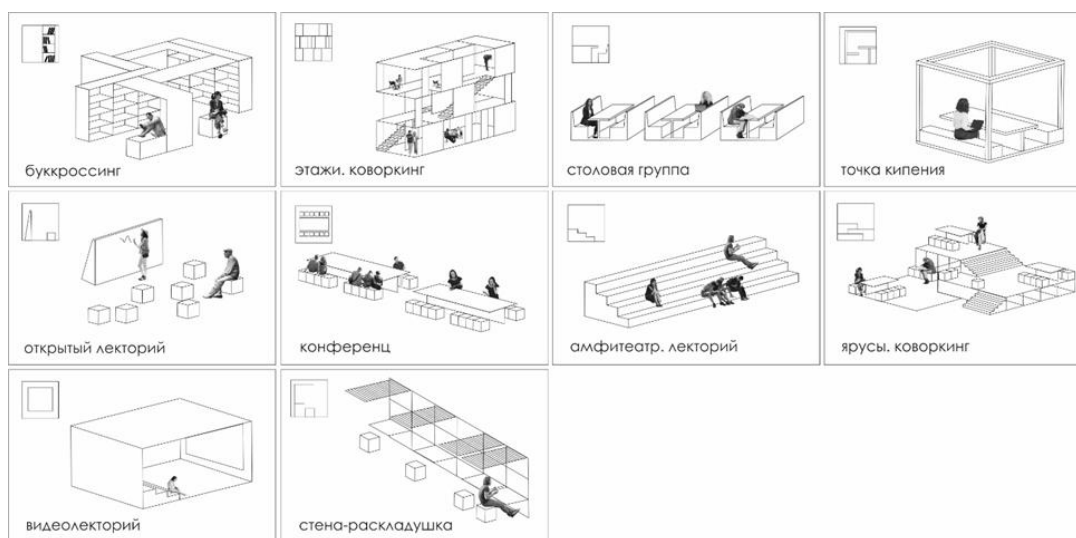

Рис. 7. – Типы архитектурно-средовых модулей «зоны детства» в составе транзитных пространств.

Гиперболизированные в габаритах объекты позволяют посредством изменения сомасштабности оборудования с антропометрией человека создавать впечатление того, что человек очутился в детстве (рис.7). Некоторые из объектов могут стать фотозонами, часть – зонами отдыха и коммуникации. Данные объекты и зоны могут быть как частью составных пространств, так и выступать самостоятельным фрагментом городской среды.

Зоны самовыражения (ЗС) – для каждого студента необходимы как воздух. И для каждого из них, безусловно, форма реализации этой внутренней потребности индивидуальна. Но потенциал городских пространств позволяет найти общности в человеческих творческих стремлениях и помочь их реализовать. Предлагаемые типы архитектурно-средовых модулей для «зоны самовыражения» обеспечивают творческие,

креативные пространства, требующие интерактивности в развитии и формировании личности (рис.8).

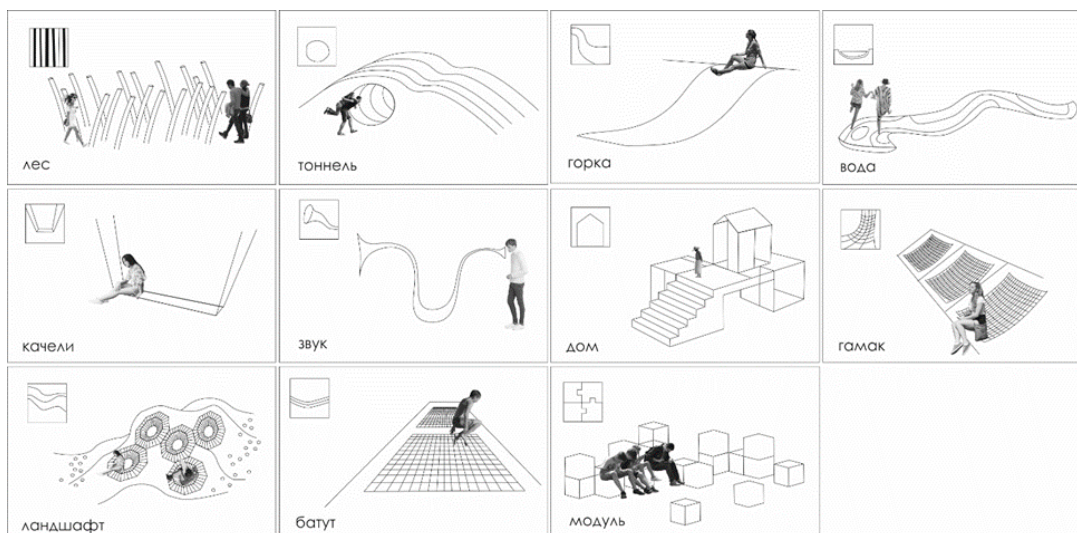

Рис. 8. – Типологическая группа архитектурно-средовых модулей для организации «зоны самовыражения» в составе транзитных пространств

Представленная типология городских транзитных пространств показывает, что «архитектурно-средовые модули» могут быть как камерными (микро-пространства), так и максимально открытыми и рассчитанными на широкую аудиторию (мезо-пространства). Адаптивность – одна из главных характеристик «функционально-тематических зон», связанная в первую очередь с особенностями протекающих функциональных процессов, и периодичностью, как их неотъемлемой характеристикой.

Таким образом, «сценарный подход» в организации транзитных пространств университетских комплексов распределенного типа позволяет учесть сложность и системность в размещении таких «функционально-тематических зон» и обеспечить комплексное развитие университетской среды, с учетом специфики территориальной разбросанности вуза и его интеграции в сложившийся градостроительный контекст. Разработанные «архитектурно-средовые модули» могут стать мощным толчком к развитию

городской среды и выявлению ее потенциала. А сами зоны - катализатором формирования новых пространств и взаимодействий.

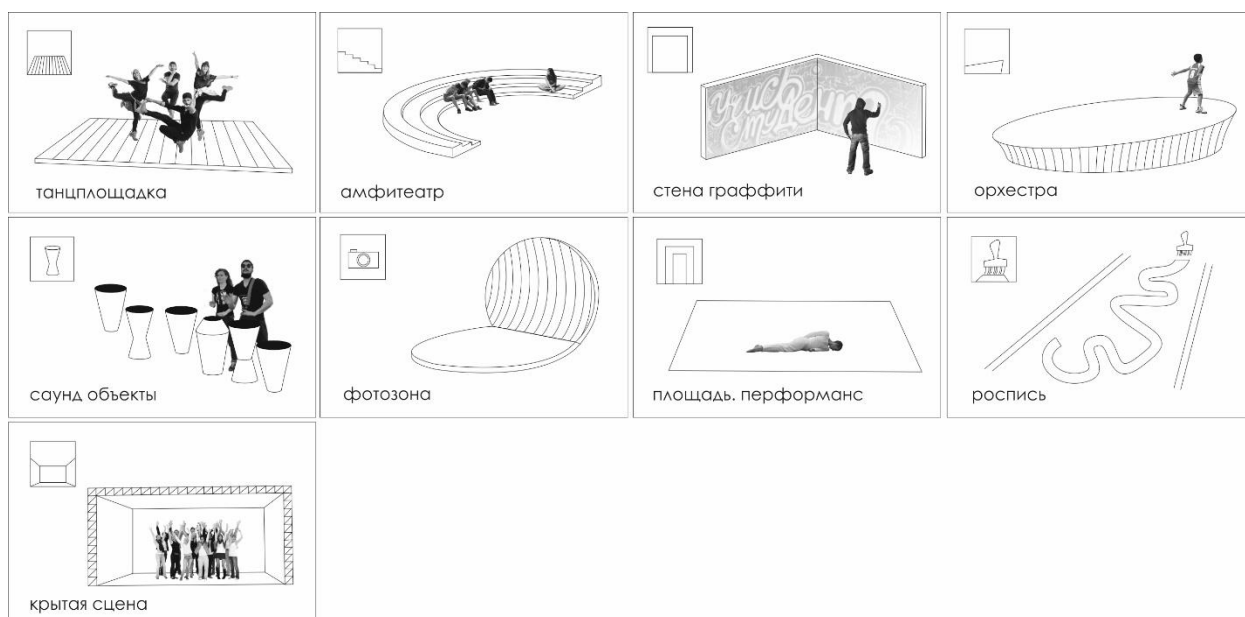
Литература

1. Jarosław Działek, Bartłomiej Homiński, Magdalena Miśkowiec¹, Agnieszka, Świgost-Kapocsi, Krzysztof Gwosdz. The assessment of the quality of campus public spaces as key parts of the learning landscape: experience from a crowdsensing study on the Third Campus of Jagiellonian University, Krakow, Poland. URBAN DESIGN International. 2023. URL: researchgate.net/publication/371279418_The_assessment_of_the_quality_of_campus_public_spaces_as_key_parts_of_the_learning_landscape_experience_from_a_crowdsensing_study_on_the_Third_Campus_of_Jagiellonian_University_Krakow_Poland/link/647bf5b72cad460a1bf16181/download.

2. Holger K. Unternehmen, Universitaen und die Stadt: Campus als Motor für Kretivitat, Innovation und Urbanitat, Transformation (Vom Werk im Wedding zum globalen Pharmaquater Berlin) // Berlin: Kulturkreis der deutschen Wirtschaft im BDI mit Bayer Schering Pharama AG. 2009.

3. Пучков М.В. Опыт пространственной организации современных университетских комплексов. Университетское управление: практика и анализ. 2011. №2. URL: cyberleninka.ru/article/n/opyt-prostranstvennoy-organizatsii-sovremennyh-universitetskih-kompleksov.

4. Волкова Т.Ф. Функционально-пространственные свойства среды городских пешеходных улиц. Современные научные исследования и инновации. 2015. № 6. Ч. 5. URL: web.snauka.ru/issues/2015/06/53404.

5. Иващенко А.В., Погосова Е.Б. Формообразование в современном архитектурном проектировании. Инженерный вестник Дона. 2023. №5. URL: ivdon.ru/ru/magazine/archive/n5y2023/8382.

6. Гельфонд Анна Лазаревна Общественное здание и общественное пространство. Дуализм отношений. Academia. Архитектура и строительство.

2015. №2. URL: cyberleninka.ru/article/n/obschestvennoe-zdanie-i-obschestvennoe-prostranstvo-dualizm-otnosheniy.

7. Гельфонд А. Л. Архитектура общественных пространств. М. ИНФРА-М. 2020. 412 с.

8. Любин Н.С. Архитектура как часть устойчивого развития. Инженерный вестник Дона. 2021. №5. URL: ivdon.ru/ru/magazine/archive/n5y2021/6968.

9. Фильченков К.С. Особенности границ транзитных пространств. Градостроительство и архитектура. 2022. Т.12. №1. С. 75–82.

10. Hoai Anh Tran, Jeongmin Hyeong. Transit places and the production of public spaces // Urban Matters Journal, Issue: Just mobility, transport and urban infrastructures. 2023. URL: urbanmattersjournal.com/transit-places-and-the-production-of-public-spaces/.

11. Моторина Ю. В., Москвин Н. А. Формирование пространства университетских кампусов с целью создания благоприятных условий с учетом современных требований и развития в структуре города. Кафедра ландшафтной архитектуры и дизайна Российский университет дружбы народов. Москва. 2013 г. С. 76-84.

12. Шимко В. Т. Архитектурно-дизайнерское проектирование. Основы теории. М. СПЦ-принт. 2003. 297 с.

13. Крашенинников А. В. Социально-пространственная структура пешеходного пространства. Международный электронный научно-образовательный журнал "АМИТ". 2012. URL: marhi.ru/AMIT/2012/4kvart12/krasheninnikov/abstract.php.

References

1. Jarosław Działek, Bartłomiej Homiński, Magdalena Miśkowiec¹, Agnieszka Świągost-Kapocsi, Krzysztof Gwosdz. The assessment of the quality of campus public spaces as key parts of the learning landscape: experience from a crowdsensing study on the Third Campus of Jagiellonian University, Krakow,



Poland. URBAN DESIGN International. 2023. URL: researchgate.net/publication/371279418_The_assessment_of_the_quality_of_campus_public_spaces_as_key_parts_of_the_learning_landscape_experience_from_a_crowdsensing_study_on_the_Third_Campus_of_Jagiellonian_University_Krakow_Poland/link/647bf5b72cad460a1bf16181/download.

2. Holger K. Unternehmen, Universitaen und die Stadt: Campus als Motor für Kretivitat, Innovation und Urbanitat, Transformation (Vom Werk im Wedding zum globalen Pharmaquarтер Berlin). Berlin: Kulturkreis der deutschen Wirtschaft im BDI mit Bayer Schering Pharama AG. 2009.

3. Puchkov M.V. Universitetskoe upravlenie: praktika i analiz. 2011. №2. URL: cyberleninka.ru/article/n/opyt-prostranstvennoy-organizatsii-sovremennyh-universitetskih-kompleksov.

4. Volkova T. F. Sovremennye nauchnye issledovaniya i innovacii. 2015. № 6. Ч. 5. URL: web.snauka.ru/issues/2015/06/53404.

5. Ivashchenko A.V., Pogosova E.B. Inženernyj vestnik Dona. 2023. №5. URL: ivdon.ru/ru/magazine/archive/n5y2023/8382.

6. Gel'fond A. L. Academia. Arhitektura i stroitel'stvo. 2015. №2. URL: cyberleninka.ru/article/n/obschestvennoe-zdanie-i-obschestvennoe-prostranstvo-dualizm-otnosheniy.

7. Gel'fond A. L. Arhitektura obshchestvennyh prostranstv [Architecture of public spaces]. M. INFRA-M. 2020. 412 p.

8. Lyubin N. S. Inzhenernyj vestnik Dona. 2021. №5. URL: ivdon.ru/ru/magazine/archive/n5y2021/6968.

9. Filchenkov K. S. Gradostroitel'stvo i arhitektura. 2022. Vol. 12. №1. Pp. 75–82.

10. Hoai Anh Tran, Jeongmin Hyeong. Urban Matters Journal, Issue: Just mobility, transport and urban infrastructures. 2023. URL: urbanmattersjournal.com/transit-places-and-the-production-of-public-spaces/.



11. Motorina YU. V., Moskvina N. A. Kafedra landshaftnoj arhitektury i dizajna Rossijskij universitet druzhby narodov, Moskva. 2013. Pp. 76-84.

12. SHimko V.T. Arhitekturno-dizajnerskoe proektirovanie. Osnovy teorii [Architectural and design design. Basics of the theory]. M. SPC-print. 2003. 297 p.

13. Krasheninnikov A.V. Mezhdunarodnyj elektronnyj nauchno-obrazovatel'nyj zhurnal "AMIT". 2012. URL: marhi.ru/AMIT/2012/4kvart12/krasheninnikov/abstract.php.

Дата поступления: 15.03.2024

Дата публикации: 22.04.2024